

Teledyne ICM

TactX und TactXL

Extrem leichte, tragbare Röntgen-Scanner

Performance

Geringes Gewicht, Kompaktheit und hochauflösende Bildschärfe sind die Schlüsselemente, die den TactX und den TactXL beschreiben.

Die beiden a-Si (amorphes Silizium)-Röntgen-Detektoren wurden mit und für Entschärfer entwickelt und wiegen nur 2,9 kg bzw. 4,3 kg und sind somit sehr kompakt.

In Kombination mit Teledyne ICMs CPBatterie Röntgengeneratoren (CP120B, CP160B oder LiteX) sind sie die ideale Wahl für Inspektionen an engen oder schwer zugänglichen Stellen.

Darüber hinaus sind sowohl der TactX als auch der TactXL nach IP67 geschützt. In Kombination mit der Sherlock Security Software, z. B. auf einem Touchscreen-Tablet, ermöglichen sie schnelle hochauflösende Röntgenaufnahmen, für die auf eine breite Palette von Werkzeugen zur Bildverbesserung zurückgegriffen werden kann.



TactX:

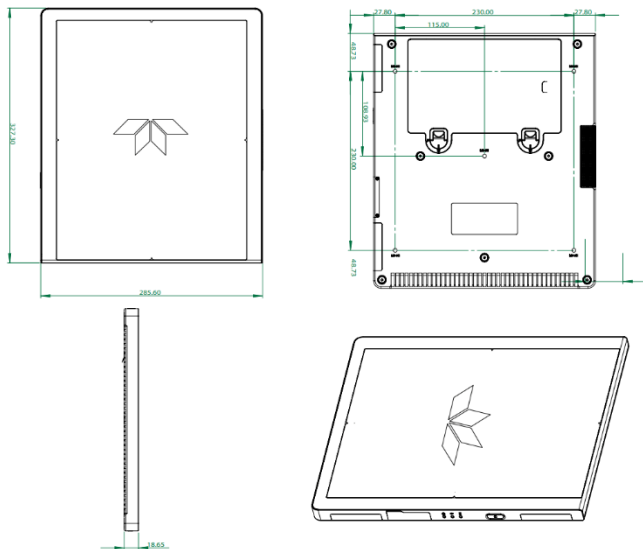

TactXL:

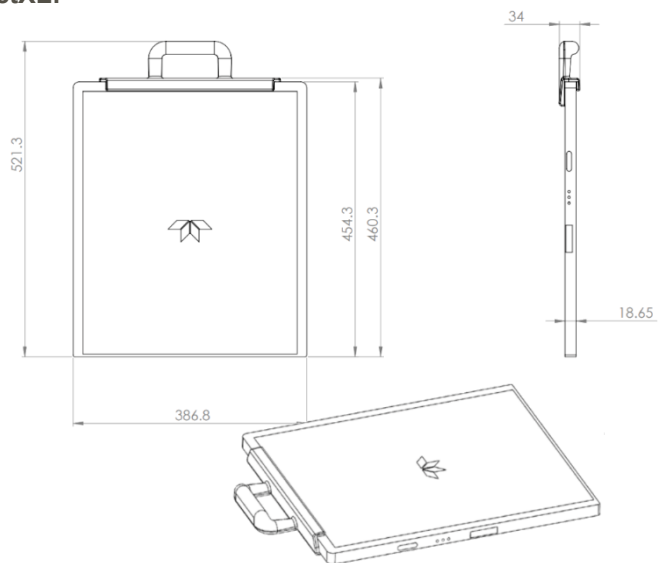

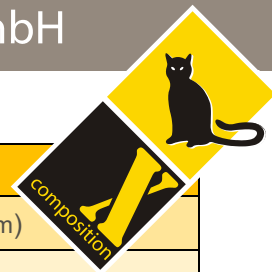

Technische Daten:

Eigenschaft	TactX	TactXL
Sensor Typ	a-Si (amorphes Silizium)	a-Si (amorphes Silizium)
Auflösung	4,16 Lp/mm	3,24 Lp/mm
Pixelgröße	120 µm	154 µm
Dynamikbereich	16 bits	16 bits
Aktive Detektorfläche	246 x 307 mm / 15,5 "	434 x 355 mm / 22 "
Max. Penetration - garantiert:	30 mm (CP 120B) / 40 mm (CP 160B)	30 mm (CP 120B) / 40 mm (CP 160B)
- optimiert	35 mm (CP 120B) / 45 mm (CP 160B)	35 mm (CP 120B) / 45 mm (CP 160B)
Anzahl „abgedeckte Kanten“:	3 (links, unten, rechts)	3 (links, unten, rechts)
Nicht detektierter Rand:	4,6 mm (unten) 15 mm (Seiten)	4,6 mm (unten) 15 mm (Seiten)
Außenmaße:	327,3 x 285,6 x 18,65 mm	454 x 387 x 18,65 mm
Gewicht	2,9 kg	4,3 kg
Temperaturbereich, Einsatz:	-20 bis +50 °C	-20 bis +50 °C
Temperaturbereich Lagerung	-20 bis +65 °C	-20 bis +65 °C
IP Schutzklasse	IP 67	IP 67
Kommunikationsverbindung	Bluetooth/ Wifi oder Kabel (optional)	Bluetooth/ Wifi oder Kabel (optional)
Kompatibilität	CP120B/ CP160B/ LITEX	CP120B/ CP160B/ LITEX
Kompatible Anzeigegeräte	Touchscreen Tablet, Laptop, Toughbook, Toughpad	Touchscreen Tablet, Laptop, Toughbook, Toughpad

Technische Änderungen vorbehalten.

Zubehör:



Netzteil für CPBatterie



elektronisches Personendosimeter



Dual Energy



Sherlock Security Software



Robustes Tablet



Carbon-Stativ



Rucksack

Hersteller:



TELEDYNE ICM
Everywhereyoulook™

Zoning des Plénesses Tel: +32 87 44 01 50
Rue du Progrès, 3 Fax: +32 87 44 01 60
4821 Andrimont icm.sales@teledyne.com
Belgien www.teledyneicm.com